

Lafuma   
MOBILIER

70  
ANS



Collection **RÉTRO**



## Collection **RÉTRO**

Depuis sa création dans la Drôme en 1954, LAFUMA MOBILIER accompagne les préoccupations des français tout en suivant les tendances, encouragé par de fortes valeurs de confort, de durabilité, d'accessibilité et de style comme alternative à l'offre globale de mobilier outdoor vendue comme « consommable ».

Pour célébrer les 70 ans de cette aventure « made in France », la marque édite Rétro, une collection anniversaire mettant à l'honneur ses modèles iconiques, véritables marqueurs d'époque. Avec Rétro, LAFUMA MOBILIER offre la promesse de retrouver tout ce qui constitue son ADN : un savoir-faire « tube-toile » d'excellence et un style unique avec son coloris Bronz'or historique.

Les modèles mis à l'honneur retracent les grandes pages de l'histoire de la marque drômoise : le FGX et le CNO dans les années 50, le « Relax » dans les années 60 comme le Transat dont la première apparition remonte à 1962 et enfin le Pop Up qui voit le jour en 1992.



Disponible dès fin janvier  
sur notre site e-commerce  
[www.lafuma-mobilier.com](http://www.lafuma-mobilier.com)



# INSPIRATION 70' POUR LES 70 ANS

Clin d'œil aux 70 ans de LAFUMA MOBILIER, la toile qui habille ces modèles iconiques s'inspire de l'esprit des seventies : des fleurs grand format, revival du Flower Power modernisé dans des teintes plus actuelles : rose, vert, corail et associées aux structures Bronz'or de l'époque.

Parce que même à 70 ans LAFUMA MOBILIER ne regarde pas dans le rétro.

Au contraire !



Collection capsule  
in&outdoor



Très concernée par demain, la marque s'attache au sourcing local de ses matières premières (73% France, 98% Europe) pour limiter son impact environnemental et préserver les ressources. L'incorporation de matières recyclées dans ses productions, la durabilité de ses produits (garantis 5 ans), ainsi que la mise à disposition de pièces détachées permettant de prolonger la durée de vie des produits sont des principes intrinsèques aux créations de la marque.

Depuis 1954, LAFUMA MOBILIER place l'innovation et le design au centre de la création pour rester une marque dynamique et engagée... Son adage pour les 70 prochaines années !









# Collection RÉTRO

## CNO

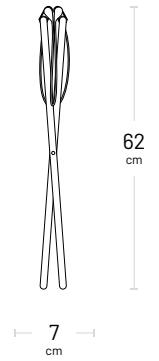
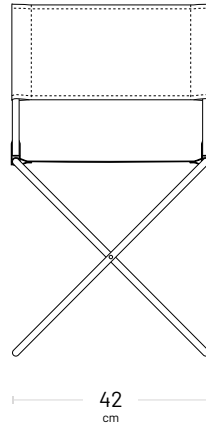
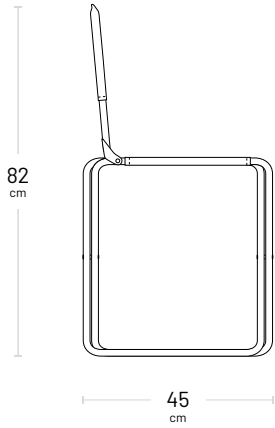

## FGX

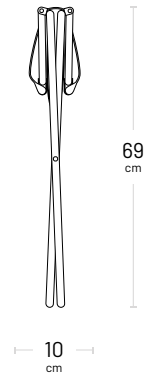
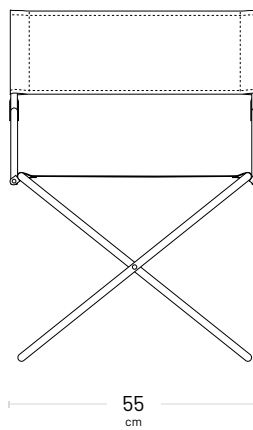
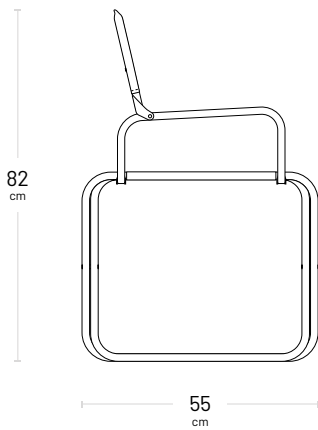

## TRANSATUBE

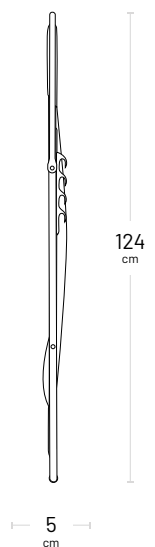
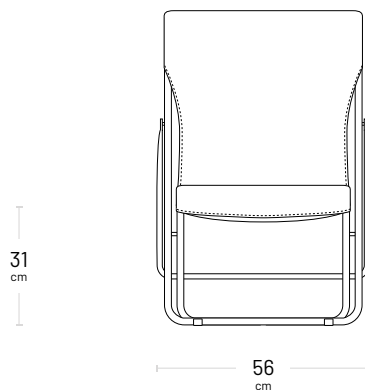
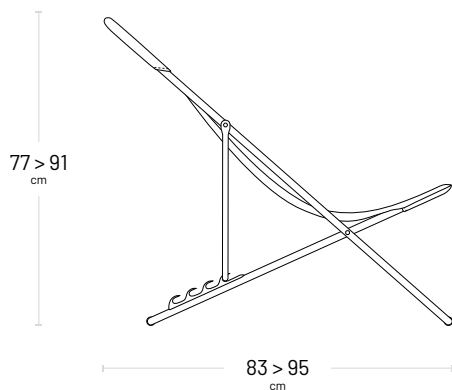



# Collection RÉTRO

## MAXI POP UP

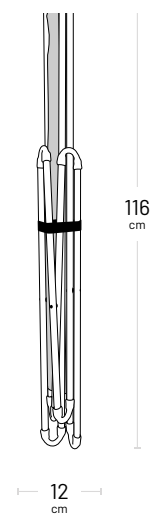
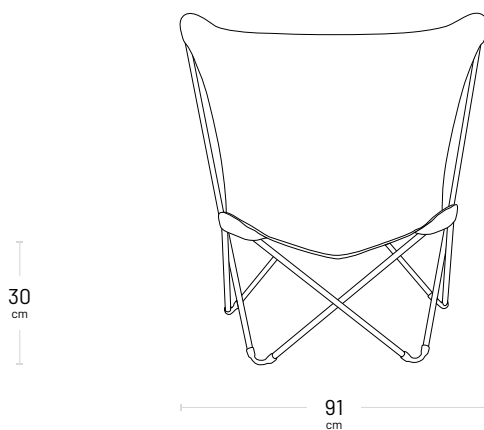
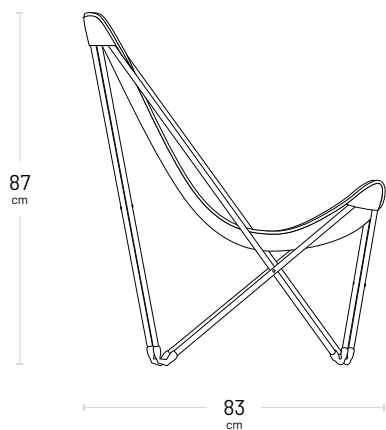

## RSXA

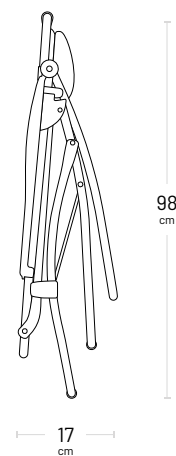
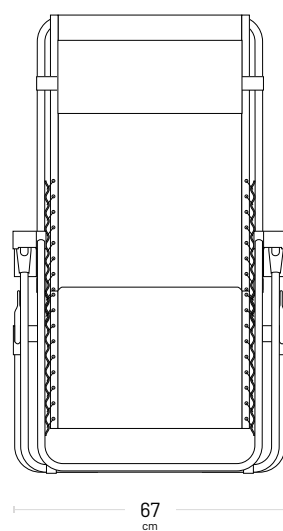
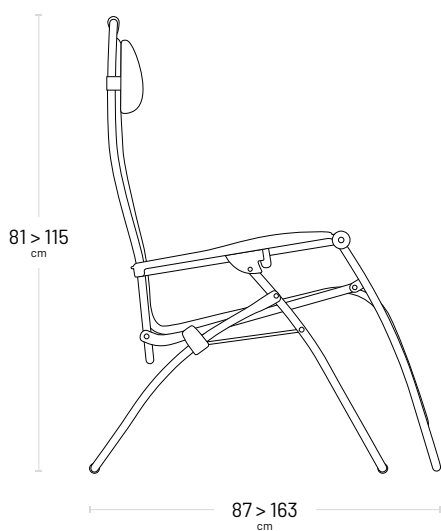

**Structure** : tube acier HLE (Haute Limite Elastique) Ø 20 mm. Peinture recyclée 100% polyester, haute tenue aux UV.

**Toile** : Airlon 100% polyester (résistance exceptionnelle, tenue aux UV et aux intempéries, lisse et douce au toucher).

**PVC** : CNO 49.90€ • FGX 69,90€ • TRANSATUBE 49.90€ • MAXI POP UP 109.90€ • RSXA 199.90€

# Collection RÉTRO

