

# ALAN LOUIS

Alan Louis, né en Bretagne en 1992, ex-officier de la Marine Marchande, est un jeune dessinateur, designer et céramiste autodidacte. Il débute sa carrière artistique en exposant ses œuvres centrées autour de l'animal sauvage. Sensible depuis toujours à l'esthétisme des intérieurs, son goût pour la rénovation et la décoration se développe et s'affirme. En 2021, il crée sa marque d'objets entre Lisbonne, Paris et la Bretagne: des bancs, des tables, des luminaires, des vases, des bougeoirs et des bougies... Grâce à la céramique, Alan Louis capture l'essence particulière de l'élégance brute et naturelle.



# LA MARQUE

À l'automne 2021, Alan Louis crée sa marque éponyme ALAN LOUIS.

Animé par l'envie et le besoin de créer depuis toujours, Alan Louis ne savait pas comment libérer cette fibre créative : écrire, jouer d'un instrument, empiler des briques... Avec mille pensées à la seconde, un départ vers le Portugal et un peu de hasard, il décide de se lancer dans la céramique.

« Avec l'argile tout est à la fois possible et incertain... On y plonge les mains, les pensées coulent de l'esprit, créent des images, des formes, qui se glissent dans les doigts et infiltrent la matière. Les idées se matérialisent en direct. C'est magique. Mais lors de la cuisson au four, il arrive que cela explose, vient alors la déception, on veut tout arrêter. On se dit que l'argile ne nous veut pas. On persévère et là ça fonctionne. Avec le temps, on l'appivoise. C'est une matière en mouvement jusqu'à ce que l'objet soit cuit et refroidi, un jour tout va s'aligner à la perfection et le lendemain rien ne va fonctionner. Avec la céramique, on s'aime et on se déteste. C'est ce côté insaisissable qui me plaît.»

À l'instar des sculptures vivantes qu'il façonne, les contours et les courbes de ses objets évoquent des histoires. Chaque pièce est unique, numérotée, signée et modelée manuellement dans un grès chamotte, une argile cuite plusieurs fois entre 900 et 1400 degrés. Un processus au cours duquel l'objet atteint une solidité proche de celle d'une pierre. Un travail d'assemblage, de modelage, de sculpture et des différentes cuissons par lesquels les objets se révèlent.

Des courbes de terre parsemées de bijoux: des bancs, des tables, des vases, des luminaires, des bougeoirs, des bougies et à venir des lustres de porcelaine et des vasques.

Chez Alan Louis, rien n'est figé : le bois, le métal, le verre... sont les bienvenus dans ce voyage créatif sans frontières. À travers ses objets, Alan Louis souffle un vent de poésie, de liberté et de simplicité toujours plus fort. Se surprendre, être unique, se renouveler, se rassurer avec des bases tout en gardant un œil futuriste. Ce sont des objets uniques, qui interpellent, bousculent les codes et les idées reçues. Les contraires s'unissent pour créer la dualité, comme par exemple la forme minimaliste d'un banc qui s'associe à l'extravagance des piques.

« J'éprouve une multitude de ressentis que je souhaite transmettre à travers différents domaines. L'art et le design selon moi communiquent par ce lien qu'est la créativité. Je les utilise comme porte-parole de mes humeurs et de mes envies. »

# MAISON&OBJET

Alan Louis présentera sa nouvelle collection de mobiliers et d'objets  
du 18 au 22 janvier 2024 lors du Salon Maison & Objet à Paris.

Le designer rejoint les plus belles signatures de la décoration et du design dans l'espace SIGNATURE de Maison & Objet (hall 7 - espace C91)  
où designs iconiques, belles matières et pièces uniques, offrent au mobilier et à l'aménagement décoratif un mélange de luxe, d'audace et d'élégance.

LES BANCS



« J'étais assis sur un coin de roche. Du haut de cette falaise confondue en écume, je devinais le fond des mers. Leur pâle noirceur évoquait un vide immense foisonnant de curiosités. Pour la première fois, j'y percevais depuis ces antiques carrières que l'océan travaillait, les images les plus inspirantes. Un monde surgissait... des trésors.»



LE BANC PONTE



LE BANC CABO











LE BANC JÚPITER BEIGE







LE BANC MERCÚRIO



LE BANC MÃO

« Il y a ce que l'on voit et ce que l'on ne voit pas d'un objet. Ce qu'il évoque, ce qu'il nous rappelle. Les secrets d'une histoire qui se balancent en chacun. Voyager quelques infimes secondes serait alors parfait. Des images qui viennent et repartent. Un tout furtif et savoureux presque frustrant. On en voudrait encore, des souvenirs, des pensées et des mots anciens écrits par des gens du passé. Pourvu que cela reste unique.»







LE BANC JUPITER NOIR

# LES TABLES

« La table, ce fabuleux objet sur lequel on dépose tout.  
Nos joies, nos peines, un trousseau de clés, nos mains à plat  
et nos grandes décisions, une feuille blanche, un café et  
le fond de nos poches. Notre dernier roman entouré de nos  
deux coudes, qu'elle soutient quand l'ennui survient.  
On y dépose des rires et des bras de fer. Une bougie qui  
brûle, un verre de vin, des crayons et des lettres...  
Et même notre amour.»



LA TABLE REI





LA TABLE JOIA

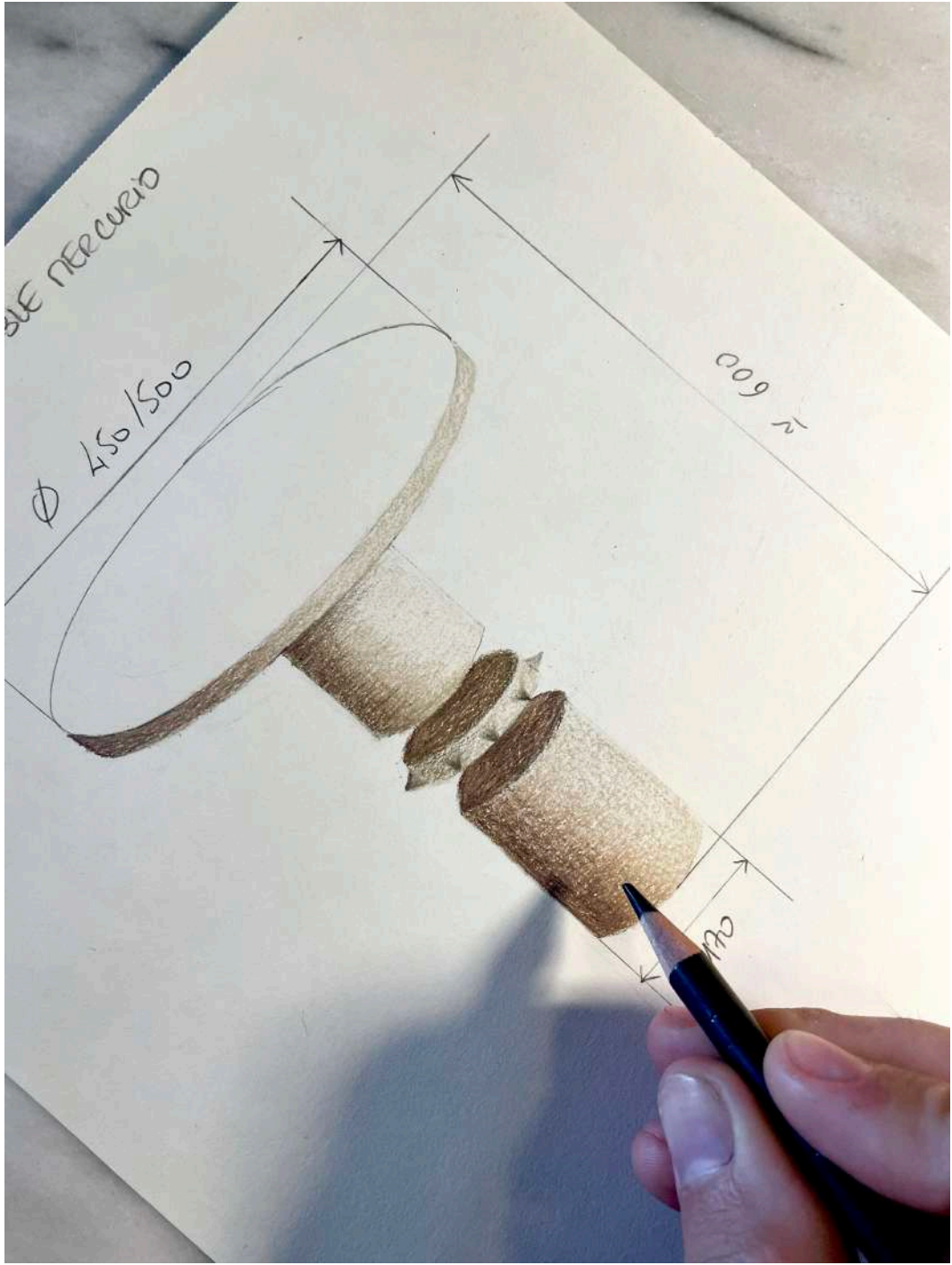



LA TABLE MERCÚRIO

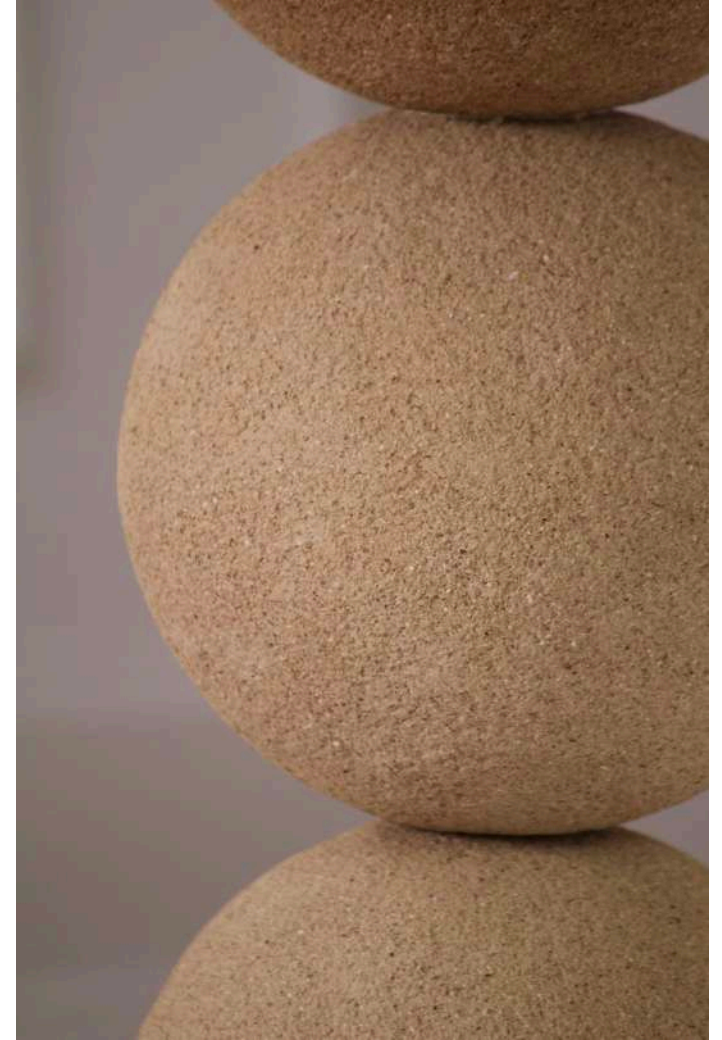



LA TABLE TITĂ





LA TABLE SOHO



LA TABLE APOLO

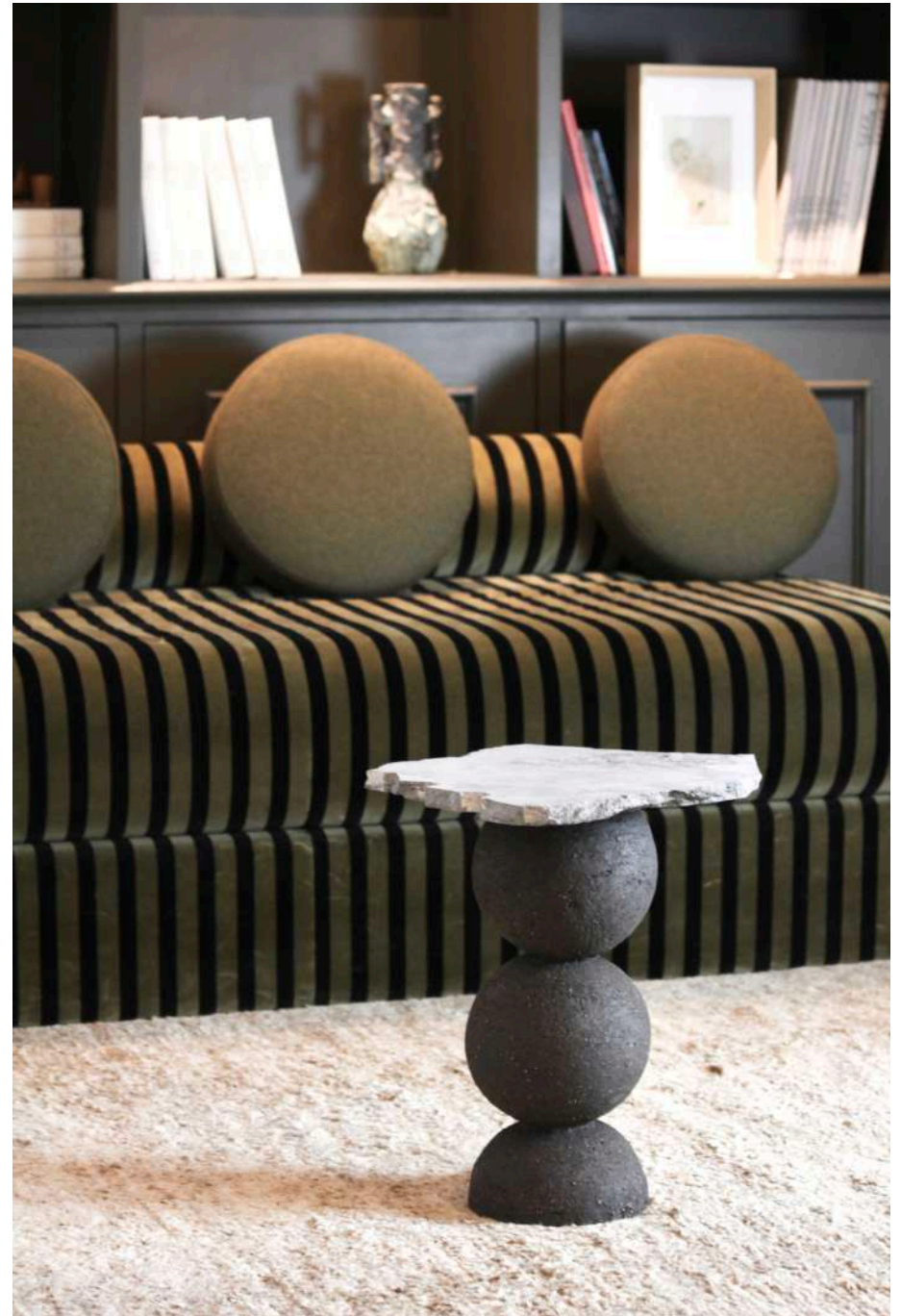



LA TABLE TERRA





LA LUMIÈRE



« Enfant, j'allais me promener assez tard le soir pour observer l'intérieur des maisons. Depuis la route, j'apercevais des lustres, des lumières suspendues éclairant des salons. Là, sous mes yeux ébahis, des objets prenaient vie.»



LA LAMPE ISTA



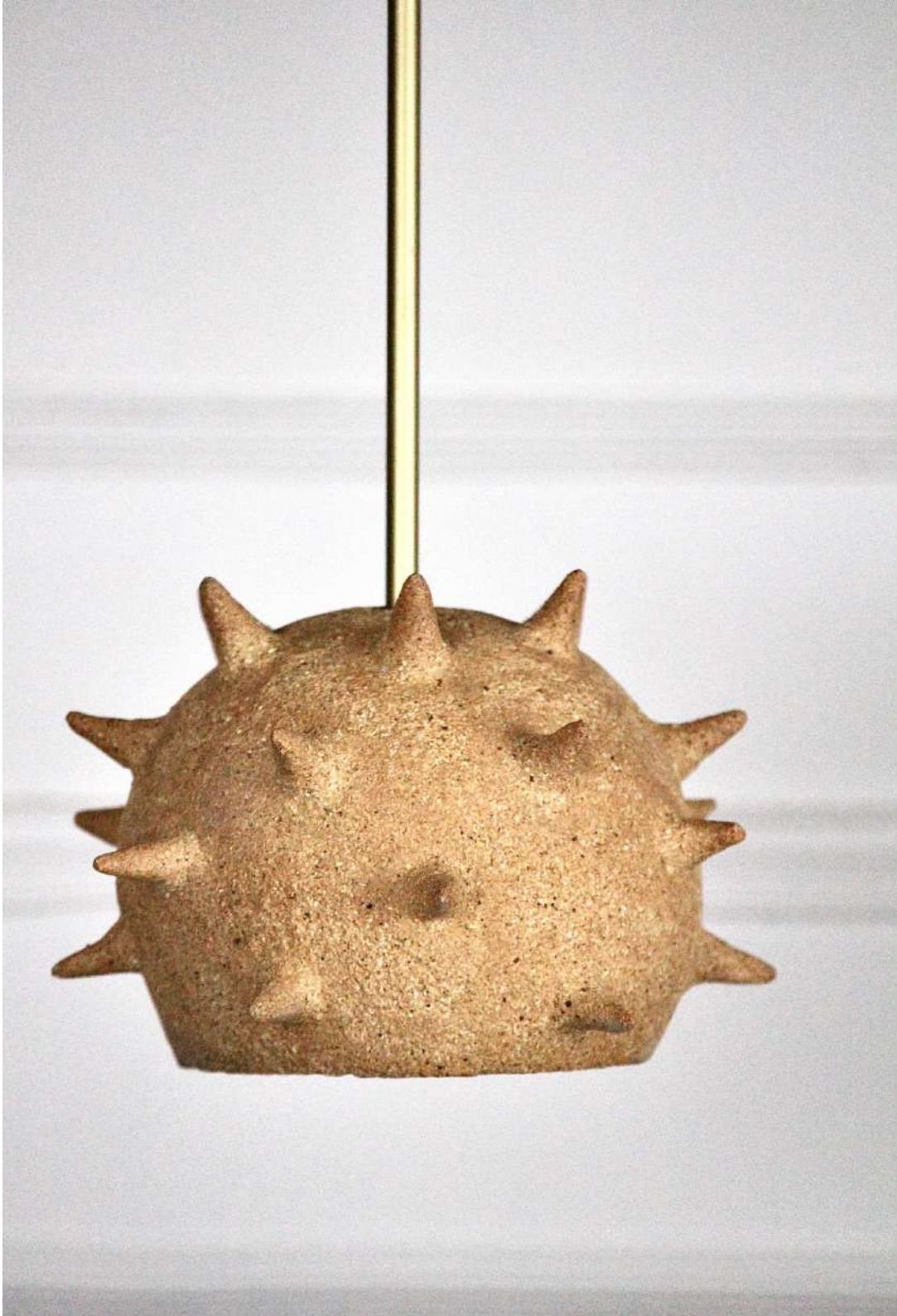

LA SUSPENSION JÚPITER



L'APPLIQUE JÚPITER





LES BOUGEOIRS



« De l'ange au démon, à demi-mot, il n'y a qu'un pas.  
- Pas sûr de comprendre, répondais-je.  
- Qui, l'hiver, réchauffe nos nuages et éclaire nos visages ?  
reprit l'ange. »





LE BOUGEOIR TORE







LE BOUGEOIR JÛPITER



LE BOUGEOIR DALÍ

LESUR-MESURE

Toujours en quête de nouveaux défis, Alan Louis aime repousser les limites de sa créativité et de son univers en proposant sa signature aux particuliers et aux professionnels à travers la réalisation de meubles et d'objets sur-mesure.

« Avec le design on peut éloigner les standards, imaginer des pièces à l'infini. J'aime défier les espaces et jouer des dimensions. »

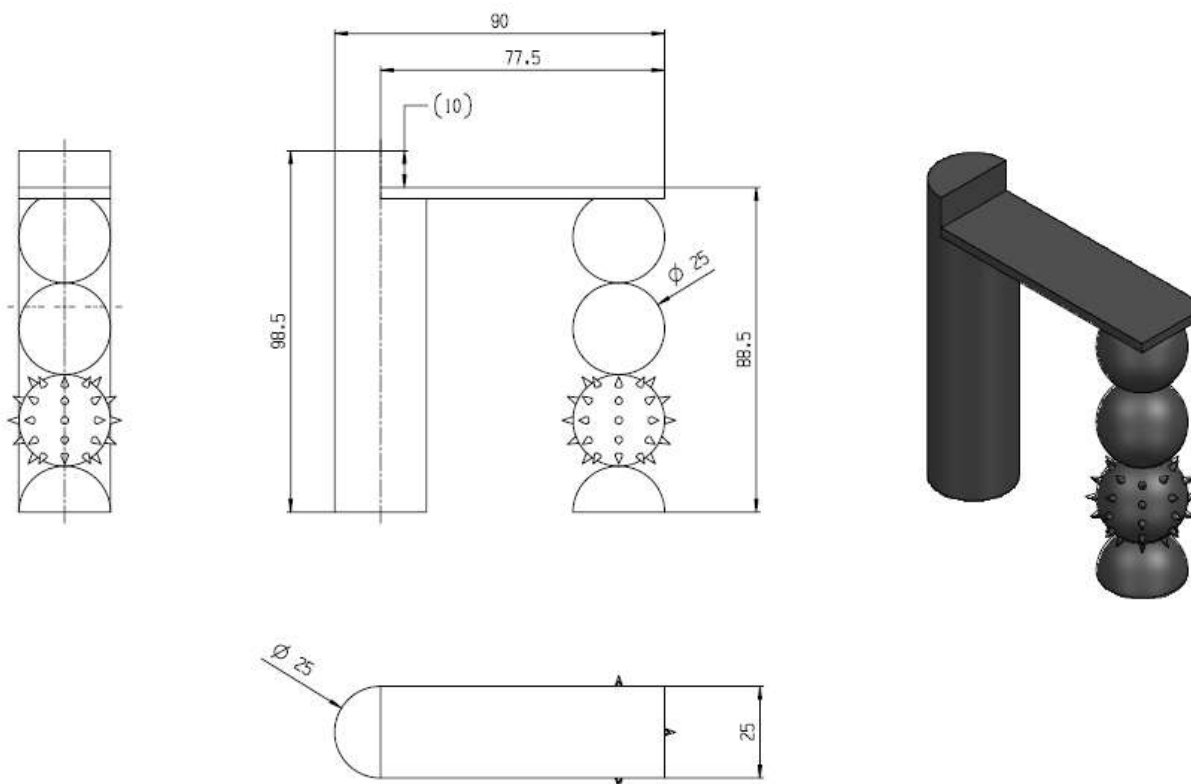

## LES VASES

« Les vases pour mettre des fleurs, les fleurs pour créer des vases, ils sont pour moi le berceau de l'art de la céramique. De la terre nous viennent les bijoux les plus précieux. J'ai commencé la céramique pour pouvoir comprendre la terre, la modeler à ma guise et en extraire mes idées.»



LE VASE ESTRELA



LE VASE ALMA

LE VASE ESPORÃO

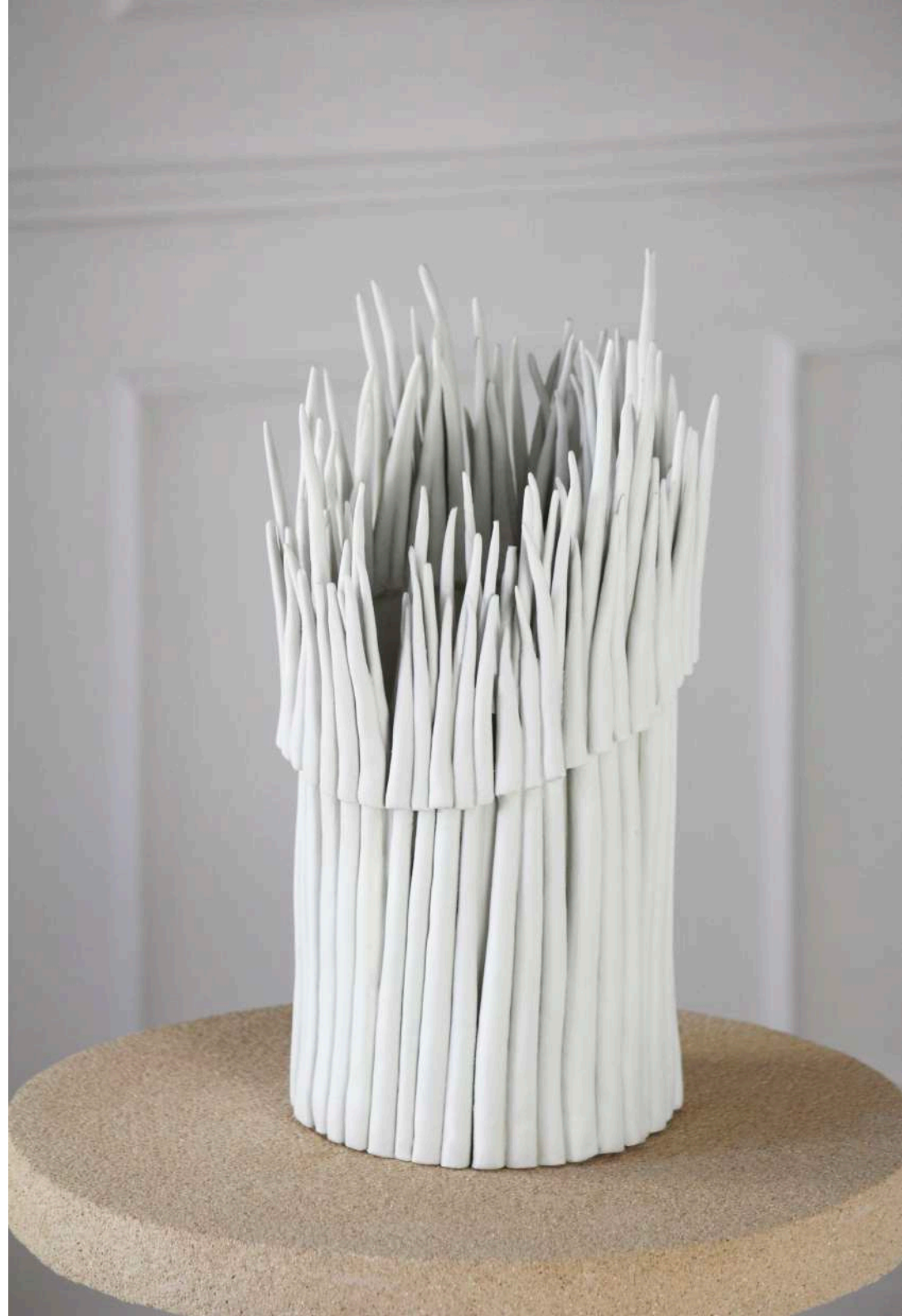





LE VASE ESOSO



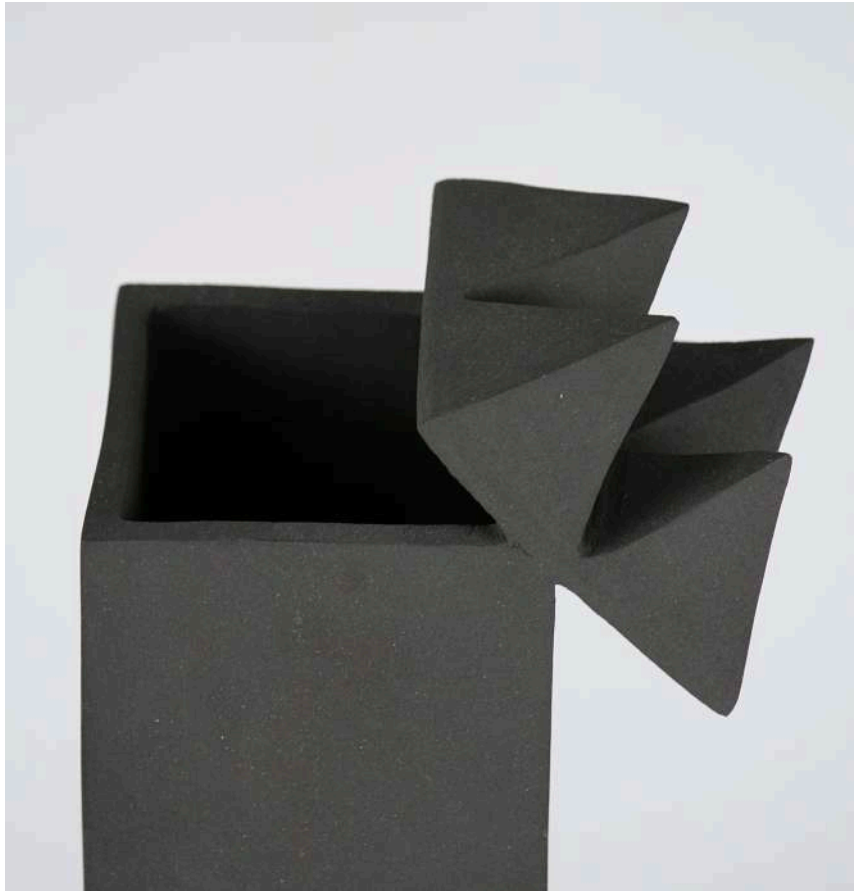

LE VASE PREGO



## LES BOUGIES



« Toutes ces fois où j'aurais voulu arrêter le vent, enfermer son parfum dans une bouteille et le garder près de moi pour l'éternité. »

Les bougies sont pensées pour allier savoir-faire artisanal et respect de l'environnement. Les fragrances sont précieusement sélectionnées et élaborées sur les terres du parfum, à Grasse. Les bougies parfumées, Alan Louis en apporte sa vision, aux allures toujours brutes et raffinées, une allusion aux coquillages et une invitation à la plage. Façonnés à la main par l'artiste, les pots sont en céramique, un grès plus ou moins chamotte selon les collections, dont l'intérieur est émaillé afin de créer une barrière entre la cire et la céramique. Les bougies sont produites avec des cires végétales (soja/coco) et une mèche en coton tressé. Des senteurs naturelles soigneusement choisies évoquant notamment le bois, le cuir, le musc...

## LES JARDINS DE LAPA

Bougie en grès blanc - Notes de fleurs d'oranger, de petit grain bigarade et de néroli. Accords poudrés et musqués.

## ROCHER NOIR

Bougie en grès noir - Accords terreux, notes de mousse et de bois.

## 22 SEPTEMBRE

Bougie en grès chamotte noir et rouge - Le bois d'oud est accompagné de notes de safran, du cèdre du Maroc et de la fève tonka.

## GIGI

Bougie en grès chamotte sable - Notes de figuier, de cedar et de rose.

## LES AMOURS D'OLIBAN

Édition limitée

Bougie en grès chamotte écru et ornée d'une perle dorée à l'or. Notes de cuir, de résine, de thym et de Jasmin de minuit.

Poids moyen cire: 320 gr

Combustion: 55 à 65 heures (temps de brûlage indicatif)



# L'APPARTEMENT

*by* ALAN LOUIS

Cette quête d'explorer et de nourrir son travail incite Alan Louis à s'installer à Lisbonne. Il rénove entièrement un appartement de 1930 dans lequel il vit désormais et où se trouve son atelier. Un îlot de calme sur les hauteurs du Tage.

« La fièvre des longues journées d'été me manquait. Si l'effort, la remise en question et le désespoir parfois, sont nécessaires à la création, le soleil, la douceur de vivre et la poésie d'un lieu le sont également. J'imagine mes tableaux et mes objets vivre au travers de décors. Je les projette parfois ici ou là, dans différents intérieurs. »

« Mes parents possédaient une vieille bâtisse à la campagne qui servait jadis de dépendance, comme une sorte de grange. Le sol était en terre battue. Ils en ont fait une sublime longère. J'étais très jeune quand j'ai expérimenté les travaux de réhabilitation en aidant mon père, de la démolition des murs à la restructuration des espaces. Puis venait le temps des finitions pour lesquelles j'accompagnais ma mère, pour le ponçage, l'enduit et la peinture. J'ai toujours eu une attirance pour la décoration et le design. Se sentir bien chez soi est important pour moi. L'atmosphère doit être propice au développement de l'esprit, à la créativité. J'ai commencé à m'intéresser à la décoration il y a assez longtemps je crois. Je me souviens avoir conseillé ma mère sur les objets, le mobilier, les couleurs et les textures adaptées aux espaces. Pour moi cela a toujours procédé de l'intuitif. »





© FRENCHIE CRISTOFALINI







Dans le quartier de Lapa à Lisbonne, il rénove son appartement à la manière de ses œuvres d'art. Il en fait un décor reposant, qui lui ressemble. Le moderne, le brut et l'ancien s'harmonisent et le lieu se colore de teintes légères et organiques apportant une ambiance pure et propice à la détente. Une palette s'étirant du blanc épuré, à l'ocre lumineux, accentuée de quelques touches délicates d'or pour entretenir le naturel et attirer l'oeil sur chaque détails de son univers.

Deux balcons arborés de plantes exotiques, des antiquités et des animaux symboliques dans chaque pièce, complètent l'histoire de cet appartement et invitent au voyage. Notamment un paravent chinois âgé de 150 ans détourné en tête de lit et des vases anciens comme un « Sang de boeuf Qing » du 18<sup>ème</sup> siècle. On y trouve aussi des objets de créateurs minutieusement sélectionnés parmi lesquels Michael Anastasiades, Sarah Lavoine et Nicolas Breves. Mais également des meubles signés G-Plan, des créations du designer portugais Olaio qui ont marqué les années 30, de la robinetterie italienne Nicolazzi et des poignées Buster & Punch. Un plan de travail et des tables en marbre qu'Alan Louis a dessinés et faits réaliser au Portugal, rendent hommage à la pierre.

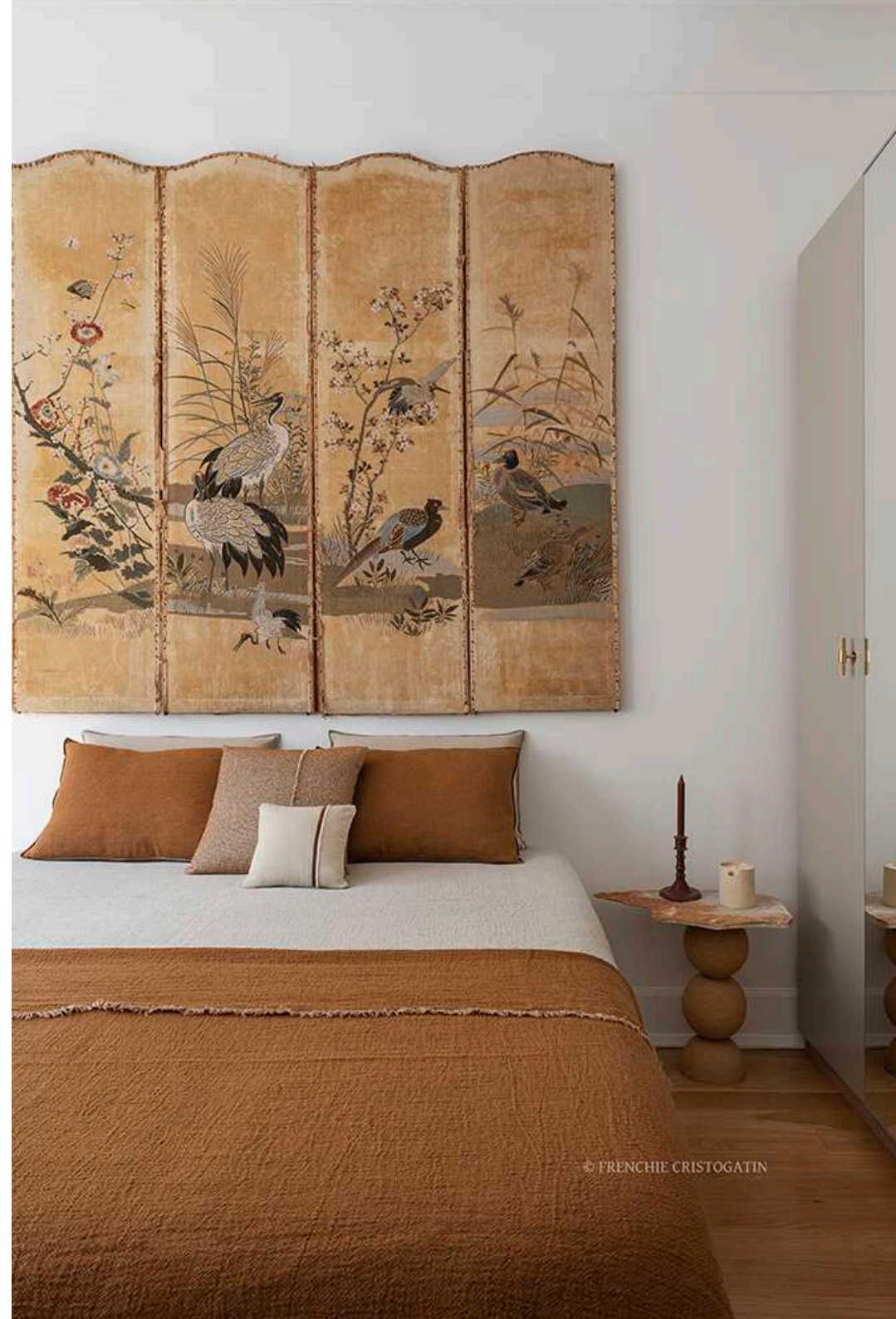



© FRENCHIE CRISTOGATIN

## AUTRES PROJETS DE DÉCORATION ET DE RÉNOVATION

Depuis l'automne 2022, Alan Louis poursuit l'exploration de sa passion pour la rénovation et la décoration. Il restructure et rénove une ancienne maison de 1950 dans la campagne portugaise, le Ribatejo, une région encore discrète au milieu des chênes lièges et des forêts d'eucalyptus.

En 2023, sa créativité rejoindra un autre chantier, un triplex dans un immeuble historique et une maison avec jardin en Bretagne, à deux pas de la côte de granite rose qu'il affectionne particulièrement pour ses amas rocheux aux couleurs pastels.

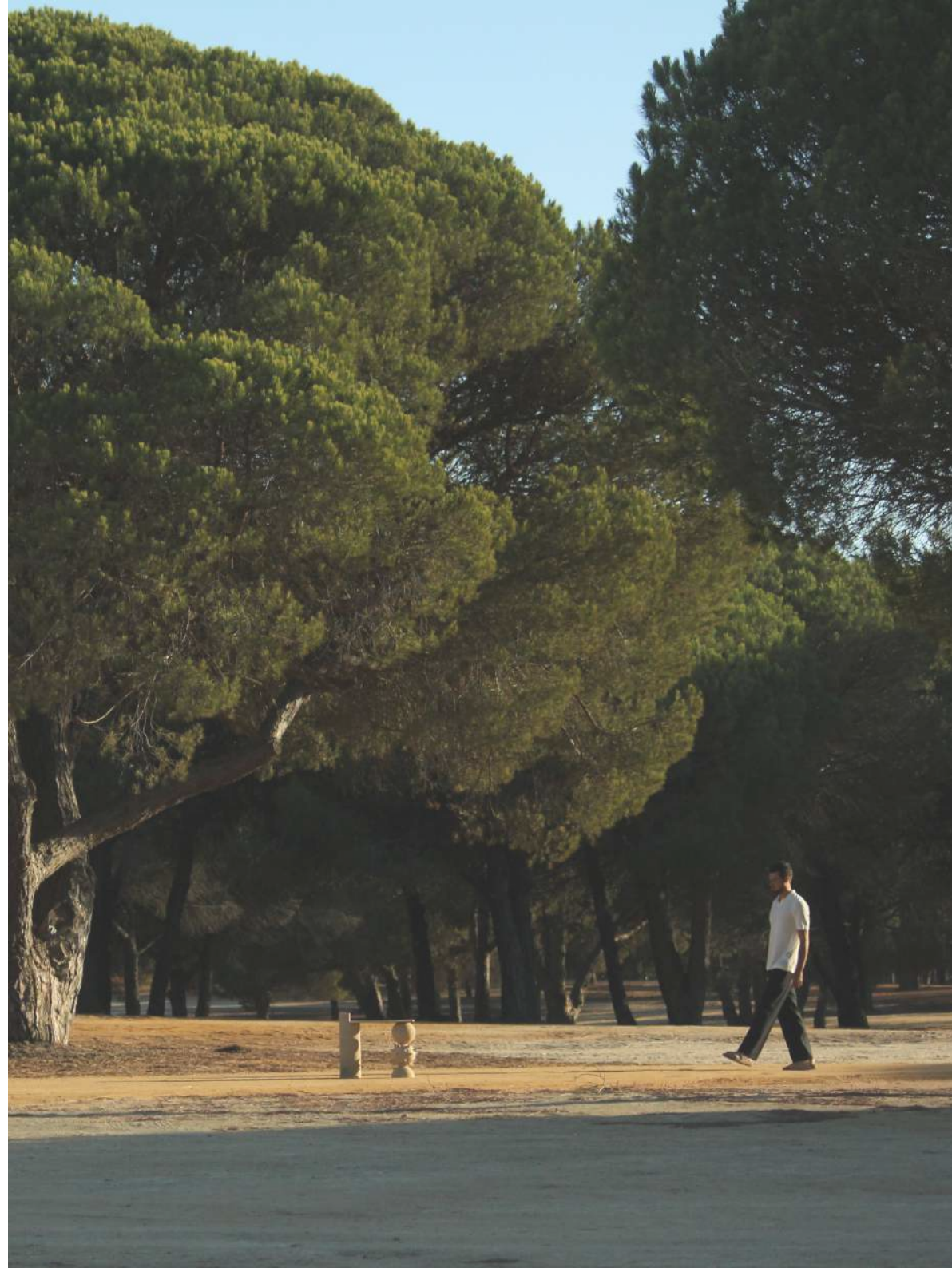

L'ARTISTE





Très jeune, Alan Louis se découvre une affinité avec la nature. Il s'inspire de la campagne dans laquelle il grandit, alors que le dessin et la peinture prennent conjointement une place importante dans sa vie. Ce qui le captive, ce sont les nuances d'autrefois, les couleurs qu'il mélange savamment créant des aquarelles à l'infini. Sur les bancs de l'école, il imagine des formes et des silhouettes élaborées et singulières: le sens du détail est déjà là.

Plus tard, c'est à la mer qu'il finit par se vouer en suivant des études d'Officier de la Marine Marchande. Dans sa valise, ses crayons l'accompagnent au gré de ses embarquements. Peu à peu l'artiste réalise que la carrière choisie ne sera pas sa vie et que dessiner agit comme un remède à tout. Explorer sa créativité lui apparaît alors incontournable.

## LES ANIMAUX

Le bestiaire contemporain s'est combiné chez lui à cette fascination pour les regards, lui permettant de créer des œuvres autour des animaux et leurs confidences. Des tableaux capables d'interagir sans paroles. Ses sujets racontent des histoires, révèlent des émotions, parlent de ce que le temps nous offre et de ce qu'il nous retire. Cela dans un langage universel.

www.alanlouisparis.com  
@alanlouisparis

## CONTACT COMMUNICATION & DISTRIBUTION

20<sup>of</sup>  
MARCH

Christophe Kerambrun & Sophie Blanzaco

rp@20ofmarch.com

+33626542897

+33665012616